

1. Evrenin fiziksel yasalarından biri de suyun kaldırma kuvvetidir. Gemilerin suda batmadan yüzmesi, bu yasanın bir sonucudur.

Yukarıdaki bilgileri aşağıdaki ayetlerden hangisi destekler niteliktedir?

- A) "(Ey insanlar!) Biz sizi basit bir sudan yaratmadık mı?"
B) "..... Sen Allah'ın yasasında (sünnettullahta) hiçbir değişiklik bulamazsın."
C) "Kim doğru yolu seçerse bunu ancak kendi iyiliği için seçmiş olur...."
D) "Denizde dağlar gibi akıp gidenler (gemiler) de onun varlığının delillerindendir."

2.

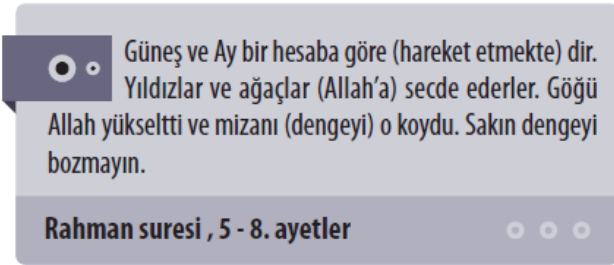

Yukarıdaki ayetler dikkate alındığında;

- Evrende belli bir düzen olduğu,
- İnsanların evrendeki düzeni koruması gerektiği,
- Bireylerin eşit haklara sahip olduğu,
- Ahlak kurallarına uyulması gerektiği

yargılarından kaç tanesine ulaşılabilir?

- A) 1 B) 2 C) 3 D) 4

3. İnsan özgür bir varlıktır. Diğer varlıklardan farklı olarak eylemlerini kendi istek ve iradesiyle gerçekleştirir. Ancak insan ne kadar isterse istesin dilediği her şeyi yapamaz. Çünkü o, cüz'i irade sahibi varlıktır. Yani onun iradesi sonlu ve sınırlıdır. Yüce Allah ise küllî irade sahibidir. O, bütüncül, her şeyi kuşatan bir iradeye sahiptir. Allah'ın dileyip de yapamayacağı hiçbir şey yoktur.

Yukarıdaki bilgilere göre;

- İnsanın sınırsız özgürlüğe sahip olmadığı,
- Allah'ın her şeyi kuşatan bir küllî iradeye sahip olduğu,

III. İnsanın, diğer varlıklardan farklı olarak kendi istekleri doğrultusunda eylemlerini gerçekleştirdiği

yargılarından hangisine ya da hangilerine ulaşılabilir?

- A) Yalnız I B) Yalnız II
C) I ve III D) I, II ve III

4. bir işi yaparken insanın elinden gelen tüm çabayı gösterdikten sonra Allah'a güvenmesi ve sonucu O'ndan beklemesidir.

Yukarıda boş bırakılan yere aşağıdakilerden hangisi yazılırsa doğru olur?

- A) Tevekkül B) İsrâf
C) Fitre D) Kaza

5.

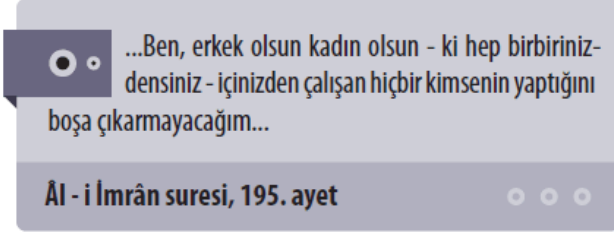

Yukarıda verilen ayet, aşağıdakilerden hangisini vurgulamaktadır?

- A) İnsanlar cüz'î iradeye sahiptir.
B) Kişi istediğini yapmakta özgürdür.
C) Allah kainatta mükemmel bir düzen kurmuştur.
D) Kişi, çalışırsa, Allah da onun bu tercihine ve çabasına göre karşılığını verir.

6. • "Adaletin olmadığı bir toplumda barış ve huzur olmaz."
• "Gelir dağılımının adil olduğu toplumlarda yoksulluk azalır."

Yukarıdaki ifadeler aşağıdaki yasalardan hangisi ile ilişkilendirilebilir?

- A) Toplumsal yasalar
B) Biyolojik yasalar
C) Kültürel yasalar

- C) Kulturel yasalar
- D) Fiziksel yasalar

7. Dünyamızı ısıtıp aydınlatan Güneş, her gün düzenli bir şekilde doğup batmaktadır. Mevsimler ile gece ve gündüz, sürekli olarak birbirini izlemektedir.

Yukarıda verilen bilgileri aşağıdaki ayetlerden hangisi destekler niteliktedir?

- A) "Hiçbir kimse başkasının günah yükünü taşımaz."
- B) "Verdiğiniz sözü yerine getirin. Çünkü verilen söz sorumluluk gerektirir."
- C) "Güneş ve Ay bir hesaba göre hareket etmektedir."
- D) "Allah, akıllarını kullanmayanları rezilliğe mahkum eder."

8. Gizem, bu sene TEOG sınavına girecektir. Her gün düzenli olarak ders çalışmış, TEOG sınavında başarılı olmak için elinden gelen gayreti göstermiştir. Sınava yakın bir zamanda Gizem, "Allah'ım, hakkımda sınavla ilgili ne hayırlı ise onu gerçekleştir." diye dua etmiştir.

Gizem'in bu davranışı, aşağıdaki ayetlerden hangisi ile ilişkilendirilebilir?

- A) "Hakkında bilgin bulunmayan şeyin ardına düşme..."
- B) "O takva sahipleri ki bollukta da darlıkta da harcarlar..."
- C) "...Kararını verdiği zaman da artık Allah'a dayanıp güven..."
- D) "...Hiç bilenlerle bilmeyenler bir olur mu? Doğrusu ancak akıl sahipleri bunları hakıyla düşünür."

9.



K I Y A M E T
K

Yukarıdaki bulmacada aşağıdaki sorulardan hangisinin cevabı yoktur?

- A) Bir şeyin üretilmesi için harcanan beden ve kafa gücüne ne ad verilir?
- B) Her canlının sahip olduğu yaşam süresine ne ad verilir?
- C) Dünya hayatının sona erip yeni bir hayatın başlamasına ne ad verilir?
- D) Allah'ın, canlıların yararlanması için verdiği her şeye ne ad verilir?

10.



Yağız, Yaren'in sorduğu soruya aşağıdaki cevaplardan hangisini verirse doğru olur?

- A) Âl-i İmran suresi
- B) Yasin suresi
- C) Bakara suresi
- D) Enbiya suresi

11. En'am suresi 2. ayette Yüce Allah, "Sizi bir çamurdan yaratan, sonra ölüm zamanını takdir eden ancak odur. Bir de onun katında muayyen bir ecel (kıyamet günü) vardır..." buyurmaktadır.

Yukarıdaki ayette;

- I. İnsanın yaratılışı,
- II. Ölüm vakti,
- III. İnsana verilmiş rızık

durumlarından hangisinden ya da hangilerinden bahsedilmektedir?

- A) Yalnız I B) Yalnız III
C) I ve II D) I, II ve III

12. İnsana verilen sınırlı iradeye ★ denir.
Yukarıda ★ sembolü ile gösterilen yere aşağıdakilerden hangisi getirilmelidir?

- A) cüz'i irade B) külli irade
C) kader D) kaza

13. **Kadir:** İslam dini, insanın istediklerine ulaşması için çaba göstermesini istemiştir.

Fatma: İslam dini çalışmadan kazanmayı ve üretmeyi hoş karşılamaz.

Gamze: Akıl sahibi olmayan insanlar, yaptıkları davranışlardan sorumlu tutulurlar.

Yukarıdaki öğrencilerden hangisinin ya da hangilerinin verdiği bilgilerin doğru olduğu söylenebilir?

- A) Yalnız Kadir'in
B) Yalnız Fatma'nın
C) Kadir ve Fatma'nın
D) Kadir, Fatma ve Gamze'nin

14. **Din kültürü ve ahlak bilgisi dersinde öğretmen öğrencilerine, "Ayete'l Kürsi'de hangi konudan bahsedilmektedir?" diye sormuştur. Öğretmenin sorduğu soruya öğrencilerin verdiği cevaplardan hangisi doğrudur?**

- A)  Allah'ın sıfatları ve yüceliğinden
- B)  Anne ve baba hakkından
- C)  Dünya hayatının sona ermesinden
- D)  Emek ve rızıktan



15.



Allah her şahsı, ancak gücünün yettiği ölçüde mükellef kılar. Herkesin kazandığı (hayır) kendine, yapacağı (şer) da kendinedir.

Bakara suresi , 286. ayet



Yukarıdaki ayet dikkate alındığında aşağıdakilerden hangisine ulaşılabilir?

- A) Bireyin her konuda tevekkül etmesi gerektiğine
- B) Toplumda bütün kişilerin eşit imkânlara sahip olduğuna
- C) Kişilerin kendi görüşlerini başkalarına kabul ettirmesi gerektiğine
- D) Her bireyin kendi sorumluluklarını bilip, iyi işler yapması ve kötü davranışlardan kaçınması gerektiğine

16. Hiçbir insan yaptığı kötü bir davranış sonucunda, "Ne yapayım, alın yazım buymuş, bu benim kaderimmiş." diyemez. Çünkü insan,

Yukarıdaki ifadede boş bırakılan yere aşağıdakilerden hangisi yazılırsa doğru olur?

- A) kendi özgür iradesiyle iyilik yerine kötülüğü tercih etmiştir.
- B) diğer varlıklardan üstün yaratılmıştır.
- C) ahiret inancının gereğine uygun davranmıştır.
- D) sahip olduğu sınırsız özgürlüğü kullanmıştır.

17. **Toplumsal yasaları bilen ve yaşamında uygulayan bir birey ile ilgili;**

- I. Çevresindekiler ile uyum içerisinde yaşar,
- II. Başkalarının hak ve hukukuna özen gösterir,
- III. Kötü davranışlardan uzak durur

ifadelerinden hangisi ya da hangileri söyle-

nebilir?

- A) Yalnız I B) Yalnız III
C) I ve II D) I, II ve III

18. Aşağıda Ayete'l Kürsi'nden bir bölüm verilmiştir.
"Allahü lâ ilâhe illâ, lâ te'huzühü
sinetün velâ nevm."

Yukarıdaki ayette boş bırakılan yere aşağıdakilerden hangisi yazılırsa doğru olur?

- A) lehû mâ fis semâvâti
B) hüvel hayyül kaysûm
C) men zellezî yeşfeu
D) ve lâ yeûdühü

19.

Evrendeki fiziksel, biyolojik ve toplumsal yasalar ile ilgili Kur'an ayetleri incelendiğinde yaratılıştaki ölçü ve düzeyin mükemmelliğinin vurgulandığı görülmektedir.



Kerem öğretmenin verdiği bu bilgiler, aşağıdaki kavramlardan hangisi ile ilişkilendirilebilir?

- A) İrade B) Kader
C) Kıyamet D) Tevekkül

20. **Allah'a tevekkül eden bir kişiden;**

- I. Gerçekleştirmek istediği herhangi bir iş için gayret gösterme,
- II. Bütün çözüm yollarını denedikten sonra sonucu Allah'a bırakma,
- III. "Kaderde ne varsa o olur." deyip tembellik yapma

davranışlarından hangisini ya da hangilerini sergilemesi beklenir?

- A) Yalnız I
B) I ve II
C) II ve III
D) I, II ve III

21. Bireyler, yapacağı iş ve davranışlara kendisi karar verir. İyiyeye ya da kötüye de kendi isteğiyle yönelir. Kişi, akli ve özgür iradesiyle yaptığı eylem ve davranışlarından sorumlu olduğu için davranışlarının sonuçlarına katlanmalıdır. **Bu bilgileri aşağıdaki ayetlerden hangisi destekler niteliktedir?**

- A) "Gökleri yedi kat yaratan O'dur. Rahman'ın yaratmasında bir düzensizlik göremezsin."
B) "Sen öğüt ver. Çünkü sen ancak öğüt vericisin..."
C) "Kim zerre miktarı hayır yapmışsa onu görür. Kim de zerre miktarı şer işlemişse onu görür."
D) "Sevdiğiniz şeylerden (Allah yolunda) harcamadıkça iyiliğe asla erişemezsiniz."

22.

Nasrettin Hoca komşusunun evinin önünden geçerken bir ses duymuş :

– Ya rabb, bana cennetini ver, beni cennetine koy. Hoca, pencereden başını uzatıp bakmış ki ne görse beğenirsiniz? Komşusu yatağa uzanmış, gözlerin tavana dikmiş, bir yandan esniyor, bir yandan cennet istiyor.

Hoca, bir ders vermek için komşusunun çatısına çıkmış. Takır tukur gezinmeye başlayınca adam aşağıdan seslenmiş:

– Kim var orda?

– Benim diye cevap vermiş Hoca, kaybolan eşeğimi arıyorum.

Adam kahkahalarla gülmüş:

– Be hey Hoca, hiç çatıda eşek aranır mı? Hoca gürlenmiş yukardan;

– Peki yatakta cennet aranır mı? demiş.

Yukarıdaki parçadan çıkarılabilecek ana düşünce aşağıdakilerden hangisidir?

- A) İnsan akli sayesinde iyiyi kötüden ayırır.
B) Allah, insanı alacağı kararlarda ve davranışlarda serbest bırakmıştır.
C) İnsan, gücünü aşan konularda sorumlu tutulmamıştır.
D) Dünyada başarmak için de ahirette cennete girmek için de çalışmak gerekir.

23. Aşağıdakilerden hangisi biyolojik yasalara örnek gösterilemez?

- A) Oksijenin bitkiler tarafından fotosentezle sağlanması
- B) Balıkların, suda solunum yapabilmeleri için solungaçlara sahip olması
- C) İnsanların yaşaması için solunum, sindirim ve dolaşım gibi sistemlere sahip olması
- D) Gece ve gündüz ile mevsim ve yılların oluşması

24. Güneş'in her gün düzenli doğup batması Allah'ın evrendeki yasalarından hangisiyle ilgilidir?

- A) Fiziksel yasa
- B) Toplumsal yasa
- C) Ekonomik yasa
- D) Biyolojik yasa

25.



İlknur ve Yeliz'in verdiği bilgiler ile ilgili aşağıdakilerden hangisi söylenebilir?

- | <u>İlknur</u> | <u>Yeliz</u> |
|---------------|--------------|
| A) Yanlıştır. | Doğrudur. |
| B) Doğrudur. | Doğrudur. |
| C) Doğrudur. | Yanlıştır. |
| D) Yanlıştır. | Yanlıştır. |

26.

Hız. Adem	• •	Çiftçilik
Hız. İdris	• •	Demircilik

Hz. Davut	Terzilik
● ●	● ●

Yukarıda verilen peygamberler ile bu peygamberlerin uğraştıkları mesleklerin doğru eşleştirilmiş hâli hangi seçenekte verilmiştir?

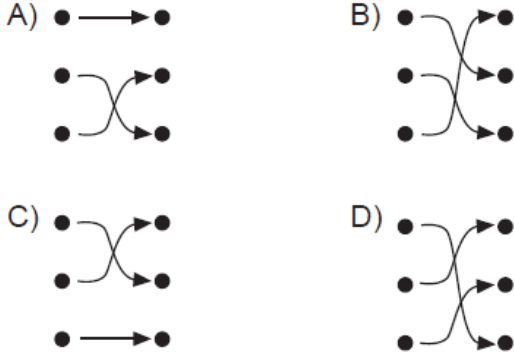

27. • Dünyada yaşayan varlıkların yanı sıra evrenin de bir sonu var mıdır?
• Dünya hayatının ne zaman sona ereceğini insanlar bilmekte midir?

Yukarıdaki sorulara "Evet" ya da "Hayır" şeklinde sırasıyla hangi seçenekte belirtilen cevaplar verilmelidir?

- A) Hayır
Hayır
- B) Evet
Evet
- C) Evet
Hayır
- D) Hayır
Evet

28.  Şüphesiz biz ona (doğru) yolu gösterdik, ister şükredici olsun ister nankör.

İnsân suresi , 3. ayet

Yukarıda verilen ayet, aşağıdaki kavramlardan hangisi ile ilişkilendirilebilir?

- A) Kader
C) Özgür İrade
- B) Tevekkül
D) Fiziksel yasa

29. Toplumsal bozulma ve çöküntü, toplumun tümünü etkiler. Yüce Allah'ın belirlediği deęiş-

mez toplumsal yasaları dikkate almayan toplumların çöküşü kaçınılmaz olmuştur. Kur'an'ı Kerim, toplumsal yasaların işleyişi hakkında düşünmeyi ve buna göre davranmayı öğütler. **Bu duruma aşağıdaki ayetlerden hangisi örnek gösterilebilir?**

- A) "Onlara bir delil de gecedir ki biz ondan gündüzü sıyrıp çekeriz de birden karanlığa gömülürler."
- B) "Onlar yeryüzünde gezip kendilerinden öncekilerin sonunun nasıl olduğuna bakmazlar mı? ..."
- C) "(Ey insanlar!) Biz sizi basit bir sudan yaratmadık mı?"
- D) "Biz suyu gökten (belirlediğimiz) bir ölçüye göre indiriyor, sonra da onu yeryüzünde tutuyoruz."

30.



Yukarıdaki ifadelerin "Doğru" ya da "Yanlış olduklarına karar vererek ilerlendiğinde aşağıdaki sembollerden hangisine ulaşılabilir?

- A) ▲
- B) ●
- C) ★
- D) ■

31. Aşağıdaki tabloda verilen davranışlar, İslam dinine uygundur ve uygun değildir ✓ işareti konularak gösterilecektir.

	Uygundur.	Uygun değildir.
--	-----------	-----------------

Sorumlulukları yerine getirmek		
Hem bu dünya hem de ahiret hayatı için çalışmak		
Gerekli tedbirleri almadan beklemek		

Buna göre tabloda yapılan eşleştirmelerin doğru hâli hangi seçenekte belirtildiği gibi olmalıdır?

- A)

	✓
	✓
✓	

 B)

✓	
	✓
✓	
- C)

✓	
✓	
	✓

 D)

	✓
✓	
	✓

32.

Güvenmek	Bağnazlık
Tutuculuk	Dayanmak

Tabloda tevekkül sözcüğünün anlamlarının yer aldığı kutucuklar yeşil renge boyandığında aşağıdaki şekillerden hangisi ortaya çıkar?

- A)

 B)

- C)

 D)

33.

Allah, ondan başka ilah yoktur; o, hayydir, kayyumdur. Kendisine ne uyku gelir ne de uyuklama. Göklerde ve yerdekilerin hepsi onundur. İzni olmadan onun katında kim şefaata edebilir? O, kullarının yaptıklarını ve yapacaklarını bilir. (Ona hiç bir şey gizli kalmaz.) Onun bildiklerinin dışında insanlar onun ilminden hiç bir şeyi tam olarak bilemezler. Onun kürsüsü gökleri ve yeri içine alır, onları koruyup gözetmek kendisine zor gelmez; o yücedir, büyüktür.

Bu ayetlere bakılarak;

- I. Allah insani özellikler taşımaz.
- II. Allah her şeyi bilir.
- III. Allah kâinatı idare edendir.

yargılarından hangisine ya da hangilerine ulaşılabilir?

- A) Yalnız I
- B) Yalnız II
- C) I ve III
- D) I, II ve III

- 34. Din kültürü ve ahlak bilgisi dersinde öğretmen öğrencilerine, "Dünya hayatının son bulması ve ahiret hayatının başlaması hangi kavram ile ifade edilir?" diye sormuştur. Öğretmenin sorduğu soruya öğrencilerin verdiği cevaplardan hangisi doğrudur?**

A) 

B) 

C) 

D) 

35.

Allah'ın sana verdiğiinden (onun yolunda harca-yarak) ahiret yurdunu iste; ama dünyadan da nasi-bini unutma. Allah'ın sana iyilik yaptığı gibi sen de (insan-lara) iyilik et

Kasas suresi, 77. ayet

Yukarıdaki ayeti dikkate alan bir Müslüma-nın;

- I. Rızkını helal yollarla temin etmek,
 - II. Kazancını Allah'ın uygun gördüğü yerlere harcamak,
 - III. Dünya nimetlerinden faydalanmak
- davranışlarından hangisini ya da hangilerini yapması uygun olur?**

- A) Yalnız I B) Yalnız III
C) II ve III D) I, II ve III

36.



Yukarıdaki ifadelerin "Doğru" ya da "Yanlış" olduklarına karar vererek ilerlendiğinde aşağıdaki sembollerden hangisine ulaşılabilir?

- A) ● B) ★ C) ■ D) ▲

37. **Dünya hayatının bir sonunun olduğunu kavrayan bir kişi ile ilgili;**

- I. Allah'ın kendisine bağışladığı ömrü iyi değerlendirmelidir.
- II. Hayatının her anında güzel davranışlar sergilemeye çalışmalıdır.
- III. Çevresine faydalı bir insan olma gayretini göstermelidir.

yargılarından hangisi ya da hangileri söylenebilir?

- A) Yalnız I B) Yalnız III
C) I ve II D) I, II ve III

38.

Allah'ın sonsuz iradesine denir.



Hamiyet'in ifadesinde boş bırakılan yere aşağıdakilerden hangisi getirilirse doğru olur?

- A) tevekkül B) cüz'i irade
C) külli irade D) kaza

39.

İnsan seçiminde özgür, yaptıklarından sorumludur.

Allah, insanlara tercihlerini doğru yapabilmeleri için peygamberler ve ilahî kitaplar göndermiştir.

Tabloda verilen bilgilerden doğru olanların yanına D, yanlış olanların yanına Y harfi konulacaktır. Buna göre doğru harflendirme, hangi seçenekte belirtildiği gibi olmalıdır?

- A) D B) D C) Y D) Y
D Y D Y

40.

1	İnsanın akıl ve irade sahibi olması onu diğer canlılardan ayırır mı?	Evet
2	Zamanı geldiğinde olayların Allah'ın belirlediği programa göre gerçekleşmesine kader mi denir?	Evet
3	İnsan, yaptıklarının sorumluluğunu öncelikle çevresindekilere mi yüklemelidir?	Evet

Tablodaki sorulara belirtilen cevapları veren Akif'in hangi soru ya da soruları doğru cevapladığı söylenebilir?

- A) Yalnız 1 B) Yalnız 3
C) 1 ve 2 D) 2 ve 3

41.

Bir kimsenin hayvanını bağladıktan sonra Allah'a emanet etmesi



Mehmet

Hasta olan bir kişinin doktora gitmeden Allah'tan şifa beklemesi



Elif

Derslerine çalışan bir öğrencinin sınavda başarılı olmak için Allah'tan yardım istemesi



Rabia

Geçimini sağlamak için bir kişinin çalıştıktan sonra Allah'tan yardım istemesi



Nihat

Yukarıdaki öğrencilerden hangisinin verdiği örnek, tevekkül kavramına ters düşmektedir?

- A) Mehmet B) Elif
C) Rabia D) Nihat

42. İnsanın davranışlarının sorumluluğuna sahip olması, onun ▲ ve ● sahibi olması ile ilgilidir. Yukarıda ▲ ve ● sembolleri ile gösterilen yerlere aşağıdakilerden hangisi yazılmalıdır?



- A) rızık kötülük
B) irade iyilik
C) akıl irade
D) emek rızık

43. Ayete'l Kürsi Bakara suresinin 255. ayetidir. Bu

ayet, Allah'ın yüce sıfatlarını ve eşsiz kudretini konu edinir. İçinde "küresi" kelimesi geçtiği için bu ayete "Ayete'l - Küresi" denilmiştir. Küresi, Allah'ın sonsuz gücü, kudreti ve hükümlerliliği anlamlarına gelir.

Yukarıda Ayete'l Küresi ile ilgili;

- I. Kaçınıcı surede yer aldığı,
- II. Hangi anlama geldiği,
- III. Hangi konuları ele aldığı

bilgilerinden hangisinden ya da hangilerinden bahsedildiği söylenebilir?

- | | |
|-------------|-----------------|
| A) Yalnız I | B) II ve III |
| C) I ve III | D) I, II ve III |

44. Ecel kelimesinin sözlükte müddet, süre, belirlenen vaktin sonu gibi anlamları vardır. Ecel kavramı, Kur'an'da insan için kullanıldığı gibi milletlerin, Güneş'in, Ay'ın ve yer ile gök arasındaki her şeyin varolma süresini ifade etmek için de kullanılmıştır.

Bu bilgilere ecel ile ilgili aşağıdaki yargılardan hangisine ulaşamaz?

- A) Sadece insan için kullanılmadığı
- B) Müddet ve süre anlamlarını taşıdığı
- C) Belirlenen vaktin sonu anlamında kullanıldığı
- D) İnsanların kendi ecellerinin ne zaman gerçekleşeceğini bildiği

45. İslam dinine göre, insan her alanda çaba göstererek huzura ve mutluluğa ulaşabilir. Bundan dolayı insan, gücü oranında kendisine, ailesine ve içinde bulunduğu topluma faydalı olmayı amaçlamalıdır. Dünya ve ahiret hayatında mutluluğa ulaşmak da çalışmakla mümkündür.

Bu bilgilere göre;

- I. İslam dininin insanların gayret etmelerini önemseydiği,
- II. Sadece ahiret hayatı için çalışılması gerektiği,
- III. Kişinin öncelikle kendi menfaatlerini ön planda tutması gerektiği

yargılarından hangisine ya da hangilerine ulaşılabilir?

- A) Yalnız I B) Yalnız II
C) I ve III D) II ve III

46.

İnsanın eylemleri, zorunlu ve seçime dayalı eylemler olmak üzere ikiye ayrılır.

Vücudumuzdaki organ ve sistemlerin çalışması, bizim irademizin dışındadır.

Tabloda yer alan bilgilerden doğru olanların yanına ✓, yanlış olanların yanına X işareti konulacaktır. Buna göre, doğru işaretleme hangi seçenekte belirtildiği gibi olmalıdır?

- A) X B) ✓ C) ✓ D) X
 ✓ X ✓ X

47. İnsan, gücünün yetmediği, seçim yapabilme yetkisi olmayan konularda sorumlu değildir. Bir insanın seçme hakkı yoktur. Bunlar doğrudan doğruya Allah'ın yaratması ve dilemesi ile meydana gelir.

Yukarıdaki bilgilerde boş bırakılan yere aşağıdakilerden hangisi yazılamaz?

- A) anne ve babasını B) göz rengini
C) cinsiyetini D) mesleğini

48. Dünya'nın uydusu olan Ay, Dünya'ya yaklaşık 384. 000 km uzaklıktadır. Ay, Dünya'ya şimdik hâlimden daha yakın olsaydı canlılar zarar görebilirdi.

Bu bilgiler aşağıdaki yargılardan hangisini kanıtlar niteliktedir?

- A) Evrende bir düzen ve uyumun bulunduğunu
B) Her yaratılan varlığın bir eceli olduğunu
C) Toplumsal yasalara bağlı kalınması gerektiğini
D) Doğal dengenin korunması gerektiğini

49.

Deve, sıcak iklimin var olduğu çöl ortamında, vücudunda su depolayarak yaşamını devam ettirmektedir.



Fatih öğretmeninin verdiği bilgi aşağıdaki yasalardan hangisine örnek gösterilebilir?

- A) Toplumsal yasa B) Fiziksel yasa
C) Biyolojik yasa D) Ahlaki yasa

50. • İnsanların iyi veya kötüyü seçebildiklerini
• İnsanların iradeleriyle hayatlarına yön verebildiklerini
ifade eden ayet, aşağıdakilerden hangisidir?

- A) "Kıyametin ne zaman kopacağı hakkındaki bilgi ancak Allah'ın katındadır."
B) "Başınıza gelen herhangi bir musibet, kendi ellerinizle işledikleriniz yüzündendir."
C) "Ölümsüz ve daima diri olan Allah'a güvenip dayan."
D) "Allah, inanıp iyi işler yapanları ödüllendirir."

www.supersoru.com

Cevaplar :

1)D, 2)B, 3)D, 4)A, 5)D, 6)A, 7)C, 8)C, 9)B, 10)C, 11)C, 12)A, 13)C, 14)A, 15)D, 16)A, 17)D, 18)B, 19)B, 20)B, 21)C, 22)D, 33)D, 34)A, 35)D, 36)B, 37)D, 38)C, 39)A, 40)A, 41)B, 42)C, 43)B, 44)D, 45)A, 46)C, 47)D, 48)A, 49)C, 50)B,